



PALAVRA DO FABRICANTE

Parabéns pela escolha do RALADOR DE COCO E QUEIJO ARBEL RLD 150 – 4.0 BIVOLT.

Os produtos ARBEL são aparelhos projetados e fabricados para proporcionar satisfação a você durante um longo período de tempo.

Para garantir o melhor desempenho do seu produto, leia atentamente as recomendações à seguir, antes da utilização do equipamento.

Recomendamos que guarde este manual para eventuais consultas

Este aparelho não deve ser utilizado por pessoa (inclusive crianças) com capacidades físicas, sensoriais ou mentais reduzidas, ou por pessoas com falta de experiência e conhecimento, a menos que tenham recebido instruções referentes à utilização do aparelho ou estejam sob supervisão de uma pessoa responsável pela segurança.

Recomenda-se que crianças sejam vigiadas para assegurar que não estejam “brincando” com o aparelho.

O aparelho foi projetado para ser utilizado em: cozinhas de lojas, escritórios, fazendas e outros locais de trabalho, bem como em residências. Também utilizável por clientes como: hotéis, motéis e similares em suas respectivas cozinhas.

ATENÇÃO USUÁRIO

Ao desembalar o aparelho para uso, verifique a perfeita integridade do mesmo: Não deve haver riscos, tortura em suas partes salientes ou peças quebradas decorrentes do transporte.

Antes do início do uso do equipamento, verifique a correta tensão elétrica de trabalho do seu aparelho, evitando assim, sobrecargas. Dessa forma, seu aparelho terá uma vida útil mais longa, evitando a queima de motor elétrico devido à tensão inapropriadas.

As etiquetas de identificação de alerta, dispostas no aparelho, informam a correta tensão de trabalho do equipamento.

Se o cordão de alimentação estiver danificado, deverá ser substituído pela ARBEL (fabricante), agente autorizado ou pessoa qualificada a fim de evitar riscos.

INSTRUÇÕES DE USO

1. PARA LIGAR O APARELHO

Certifique-se de que a superfície em que você pretende usar o aparelho seja plana.

Acione a **Chave “Liga-Desliga” (01)**, localizada na parte lateral direita da capa do aparelho conforme imagem ao lado.

2. OPERANDO A MÁQUINA

Para ralar os alimentos, proceda da seguinte forma:

- Disponha os alimentos previamente picados dentro da **Caixa do Ralo RLD 150 (02)**, na cavidade maior (esquerda);
- Ligue a máquina;
- Pressione a **Tampa da Caixa do RLD 150 (03)**, segurando pelo **Cabo recartilhado (04)**, a fim de que o alimento seja processado pelo **Disco Desfiador (05)**.

O procedimento descrito acima é indicado para alimentos como: queijo, batatas, mussarela, queijo curado, mandioca, cidras e mamão (verde) especificamente para doces.

A altura do equipamento, bem como a distância entre os pés, logo abaixo da **Caixa do Ralo RLD 150 (02)**, permite a utilização de recipientes a fim de que o alimento ralado seja depositado em bacias, tigelas ou potes de acondicionamento de alimentos.

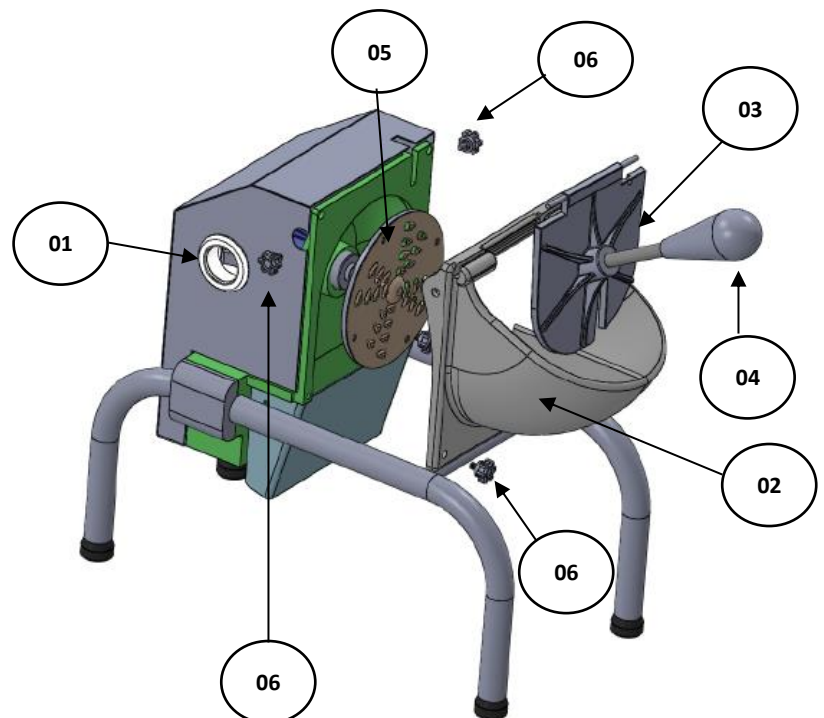

2.1. UTILIZANDO O LADO CORRETO DA CAIXA DO RALO RLD 150 (02)

O **Disco Desfiador (05)** possui rotação no sentido anti-horário, portanto, alertamos que a “**cavidade menor**” da **Caixa do Ralo RLD 150 (02)** não terá efeito no processo de desfiamento do alimento, devido ao sentido de rotação do **Disco Desfiador (05)**.

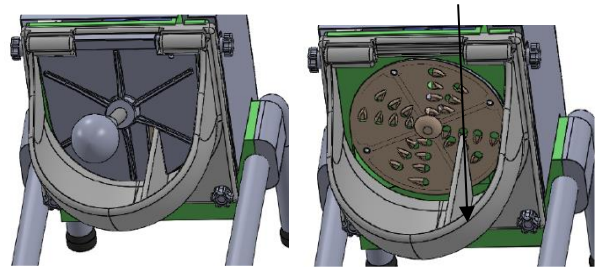

3. LIMPEZA

Para realizar a limpeza do equipamento, primeiramente desligue o aparelho e em seguida desconecte da tomada.

Recomenda-se que seja realizada a limpeza do equipamento após o uso do mesmo.

Retire a **Caixa do Ralo RLD 150 (02)** desrosqueando os **Manípulos (06) superiores e inferiores**, e assim, obtenha acesso ao **Disco Desfiador (05)** para limpeza, conforme descrito no item 3.1

Advertimos que a máquina nunca deverá ser submetida a jatos de água, pois isto pode danificar o aparelho.

Lave as peças da **Caixa do Ralo RLD 150 (02)** e os **Disco Desfiador (05)** com água corrente e detergente neutro. Utilize uma escova apropriada com cerdas duras, evitando ferir as mãos ao pressionar sobre a superfície hostil do disco.

Utilize um pano umedecido em água e detergente neutro para limpeza das demais partes do aparelho.

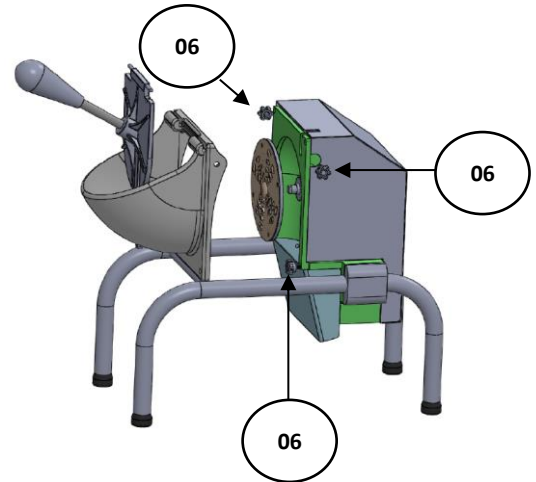

3.1. LIMPEZA DO DISCO (05)

O **Disco Desfiador (05)** deve ser retirado através da remoção do parafuso localizado no centro do mesmo, conforme demonstrado nas imagens ao lado.

Utilize uma chave de fenda 5/16” ou 8mm, e gire a mesma no sentido anti-horário até que o **Disco Desfiador (05)** se solte por completo.

Manuseie o **Disco Desfiador (05)** com cuidado para que o mesmo não cause ferimentos em virtude de suas arestas cortantes.

Lave com água corrente e detergente neutro. Utilize uma escova apropriada com cerdas duras.

Para colocar o disco novamente, basta acoplá-lo, juntamente com o parafuso e com o auxílio da chave de fenda, girar no sentido horário.



GARANTIA E ASSISTÊNCIA TÉCNICA

Para atendimentos em garantia ou assistência técnica, acesse o site nosso site www.arbel.ind.br ou através do telefone (17) 3202 – 69 10.

DADOS TÉCNICOS DO PRODUTO:

POTÊNCIA:	255 W
ROTAÇÃO:	5500 rpm
TENSÃO:	127 / 220 V
FREQUÊNCIA:	60 Hz
CLASSE DE ISOLAÇÃO:	I
GRAU DE PROTEÇÃO:	IPX1
PESO BRUTO:	11,3 kg
PESO LÍQUIDO:	9,5 kg

COMPONENTES:

01 – Chave “Liga-Desliga”
02 – Caixa do Ralo RLD 150
03 – Tampa da Caixa do RLD 150
04 – Cabo recartilhado 3/8”
05 – Disco desfiador
06 – Manípulo (1/4 x 12 mm)